



POWERVIEW

- Für moderne elektronische Geräte und Apparaturenwendungen mit Benutzung des SAE J1939 Controller Area Network
- Anzeige von über 30 Standard-SAE J1939-Parametern übertragen von der elektronischen Motor- und Getriebe-Steuerung
- Graphische Anzeige bietet sichtbar Informationen in breiten Temperaturbereichen (-40 bis 167EF/75EC).
- Anzeige aktiver und von der elektronischen Steuerung gespeicherter Fehler mit Textbeschreibung zur Diagnostizierung von Fehlfunktionen der Apparaturen
- Einfache Anschließbarkeit an Bauteile Ihrer Wahl

Beschreibung

PowerView ist ein leistungsstarkes neuartiges Anzeigegerät in einer von JW Murphy als Bestandteil der J1939 MurphyLinkJ-Produktfamilie hergestellten Komponenten-Serie. Die J1939 MurphyLinkJ-Produktfamilie wurde entwickelt, um dem Messungs- und Regelungsbedarf für elektronisch gesteuerte Maschinen gerecht zu werden, wobei zur Kommunikation das SAE J1939 Controller Area Network (CAN) verwendet wird.

Das PowerView-System setzt sich aus dem Messinstrument PowerView und dem Analogmessinstrument MLinkJ PowerView zusammen. Bei PowerView handelt es sich um ein multifunktionelles Hilfsgerät, das dem Bedienpersonal der Apparaturen ermöglicht, viele verschiedene Motor- bzw. Getriebeparameter und Wartungscodes optisch zu verfolgen. Das System schafft ein Einblicksfenster in moderne elektronische Motoren und Getriebe. PowerView umfasst eine graphische LCD-Leuchtsichtanzeige. Die Beleuchtung kann durch Menüwahl, oder durch ein externes Dimmer-Potentiometer geregelt werden. Die Anzeige kann entweder einen Einzelparameter anzeigen, oder eine Quadrantfunktion übernehmen, in der vier Parameter gleichzeitig angezeigt werden. Die diagnostischen Fähigkeiten umfassen Fehler-Codes mit Text-Übersetzung für die am häufigsten auftretenden Fehler-Konditionen.

PowerView verfügt über vier Drucktasten, die sich einer berührungssensitiven Technologie bedienen, so dass ein Verschleiß und Ausfall von Drucktasten nicht befürchtet werden muss. Des Weiteren lässt sich das Anzeigegerät vom Bedienpersonal mit Leichtigkeit handhaben. Die verbesserte Alarmanzeige verfügt über extra helle Alarm- und Abschalt-LCDs (gelb und rot). Der Betriebstemperaturbereich ist breit mit -40 bis 185°F (-40 bis 75°C); die Anzeigesichtbarkeit hoch bei -40 bis 167°F (-40 bis +75°C) und der Versiegelungsschutz gegen Umwelteinflüsse ist stabil bis zu +/- 5 PSI ("34 kPa). Darüber hinaus bietet PowerView Deutsch-DT-Anschlüsse, die in das Gehäuse eingeformt sind und passt schnell und leicht in vorhandene Messinstrument-Öffnungen mit einem Durchmesser von 52 mm (2-1/16 Zoll).

Andere in dem System enthaltenen Komponenten sind die Mikroprozessor-basierten MLinkJ PowerView Analog-Messinstrumente zur Anzeige kritischer Motordaten, die von einer elektronischen Motor- bzw. Getriebesteuerung (ECU) übertragen werden: Motordrehzahl, Öldruck, Kühlmitteltemperatur, System-Stromstärke, u.s.w., sowie eine kombinierte akustische Alarm- und Zwischenverstärkeranlage als Warnmechanismus und Ankündigung der Abschaltung. Bis zu 32 Komponenten können an PowerView anhand eines simplen Daisy-Chain-Verdrahtungsverfahrens mit Verwendung von RS 485 angeschlossen werden. PowerView sowie alle mit ihm verbundenen Komponenten können entweder aus 12- oder 24-Volt-Systemen gespeist werden.

Anzeige-Parameter

Es folgen einige der von PowerView in englischen oder metrischen Maßeinheiten, sowie in spanischer, französischer, oder deutscher Sprache angezeigten Parameter (falls zutreffend, lassen Sie sich bitte in Bezug auf SAE J1939-gestützte Parameter von Ihrem Motor- bzw. Getriebehersteller beraten).

- Motordrehzahl
- Motorstunden
- Maschinenstunden
- System-Spannung
- % Motorbelastung bei gegenwärtiger Drehzahl
- Kühlmitteltemperatur
- Öldruck
- Kraftstoffverbrauch
- Drosselklappenposition
- Lufttemperatur im Ansaugkrümmer
- Aktueller Kraftstoffverbrauch
- Getriebeöldruck
- Getriebeangangsposition
- Aktive Wartungscodes
- Gespeicherte Wartungscodes (sofern vorhanden)
- Einstellungseinheiten zur Anzeige (englische oder metrische Maßeinheiten)
- Ansicht der Motorenkonfigurationsparameter

Spezifikationen

Anzeige: 33 x 66 mm (1,3 x 2,6 Zoll), 64 x 128 Pixel.

Betriebsspannung: 8 VDC Minimum bis 32 VDC Maximum.

Polaritätsumkehrung: Bleibt auf unbestimmte Zeit innerhalb der Betriebstemperaturen bei umgekehrter Batterieanschluss-Polarität intakt.

Betriebstemperaturen: -40 bis +85°C (-40 bis 185°F).

Anzeige-Sichttemperatur: -40 bis +75°C (-40 bis 167°F).

Lagerungstemperatur: -40 bis +85°C (-40 bis 185°F).

Umgebungsversiegelung: IP68, +/-5 PSI (+/-34,4 kPa).

Stromversorgungsbetriebsspannung: (@ 14 VDC)= 52 mA Minimum, 268 mA Maximum (LCD-Heizung an).

CAN-BUS: Gemäß SAE J1939.

Gehäuse: Polykarbonat / Polyester.

Klemme: Polyester (PBT).

Anschlüsse: 6-Stecker Deutsch DTO6-Serie.

Maximale Wanddicke: 9,6 mm (3/8 Zoll).

Montageöffnung: Durchmesser 52 mm (2,062 Zoll).

Hilfsmunikation: Entweder:

Messinstrumente: Ein (1) RS485-Anschluss, MODBUS RTU-Master

MODBUS: Ein (1) RS485-Anschluss, MODBUS RTU Slave
Einstellbare Schrittgeschwindigkeit: 9600; 19,2 K; 38,4 K.

Potentiometer (Externer Dimmer)-Eingang: 1K Ohm, 1/4 W

Verladegewicht (alle Modelle): 225 g (1/2 lb.)

Verladeabmaße (alle Modelle): 152 x 152 x 152 mm (6 x 6 x 6 Zoll).

Garantie

Für dieses FW Murphy-Produkt besteht eine beschränkte Material- und Verarbeitungsgarantie.

Eine Kopie der Garantie kann eingesehen oder ausgedruckt werden, indem Sie die folgende Webseite besuchen:
www.fwmurphy.com/support/warranty.htm

Zubehör

- PowerView Analogmessinstrumente
- PowerView Kabelbaum

Siehe Bulletin PVC-03020B für Details

^ Murphy LinkJ ist ein eingetragenes Warenzeichen der Firma FWMurphy. Alle anderen in diesem Dokument verwendeten Waren- und Dienstzeichen sind das Eigentum ihrer betreffenden Eigentümer.

Abmaße

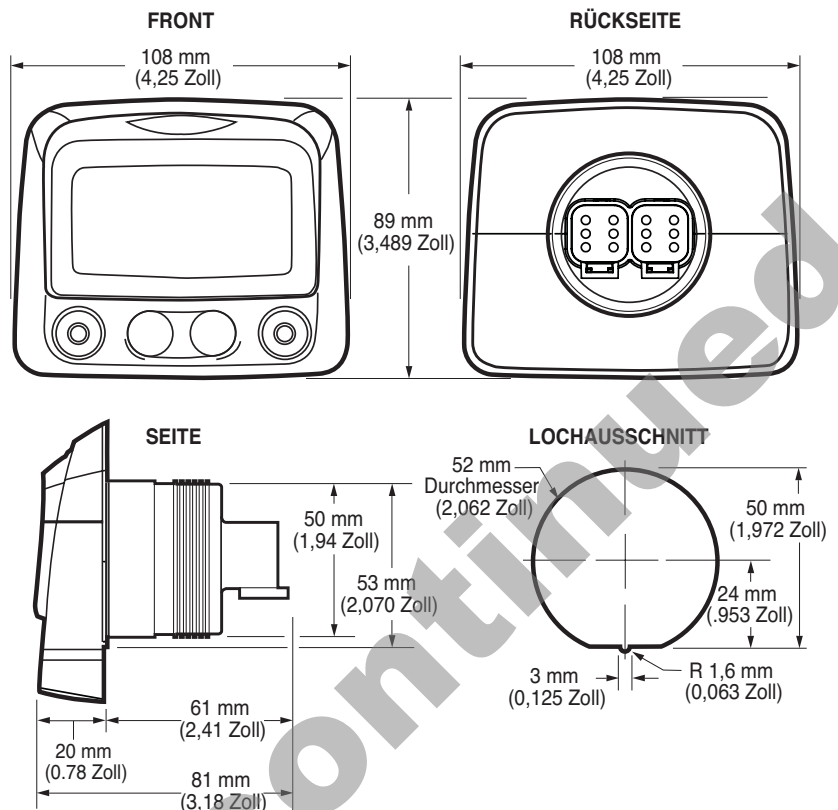

Bestell-Informationen

Um PowerView zu bestellen, verwenden Sie bitte das nachfolgende designierte Modell-Nummer-Diagramm:

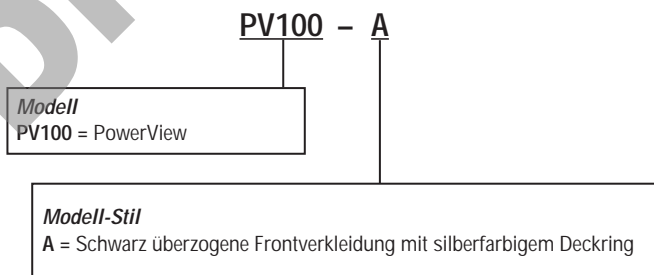

MURPHY

FW MURPHY

P.O. Box 470248
Tulsa, Oklahoma 74147 USA
(918) 317-4100
fax (918) 317-4266
e-mail sales@fwmurphy.com
www.fwmurphy.com

CONTROL SYSTEMS & SERVICES DIVISION
P.O. Box 1819; Rosenberg, Texas 77471; USA
(281) 633-4500 fax (281) 633-4588
e-mail sales@fwmurphy.com

MURPHY DE MEXICO, S.A. DE C.V.
Blvd. Antonio Rocha Cordero 300, Fracción del Aguaje
San Luis Potosí, S.L.P.; México 78384
+52-444-8206264 fax +52-444-8206336
Villahermosa Office +52-993-3162117
e-mail ventas@murphymex.com.mx
www.murphymex.com.mx

FRANK W. MURPHY, LTD.
Church Rd.; Laverstock, Salisbury SP1 1QZ; U.K.
+44 1722 410055 fax +44 1722 410088
e-mail sales@fwmurphy.co.uk
www.fwmurphy.co.uk

MURPHY SWITCH OF CALIFORNIA
41343 12th Street West
Palmdale, California 93551-1442; USA
(661) 272-4700 fax (661) 947-7570
e-mail sales@murphyswitch.com
www.murphyswitch.com

MACQUARRIE CORPORATION
1620 Hume Highway
Campbellfield, Vic 3061; Australia
+61 3 9358-5555 fax +61 3 9358-5558
e-mail murphy@macquarrie.com.au



Um Sie konsistent mit einer Produktpalette höchster Qualität versorgen zu können, behalten wir uns das Recht vor, unsere Spezifikationen und Design jederzeit Änderungen zu unterziehen.

Printed in U.S.A.